

# Fiche technique

Caractéristiques du produit



## Table réfrigérée positive GN 1/1 porte double

<b>Modèle</b>	<b>Code SAP</b>	00003805
RT 2D	<b>Groupe d'articles</b>	Tables réfrigérées positives et negatives

- Matériel: Inox
- Taille de l'appareil - GN / EN: GN 1/1
- Nombre de GN / EN: 2
- Nombre de portes: 2
- Type de contrôle: Digitale
- Température minimale de l'appareil [° C]: -2
- Température maximale de l'appareil [° C]: 8
- Épaisseur de l'isolation [mm]: 60
- Unité: Droite

<b>Code SAP</b>	00003805	<b>Classe d'énergie</b>	C
<b>Largeur nette [mm]</b>	1342	<b>Nombre de portes</b>	2
<b>Profondeur nette [mm]</b>	700	<b>Nombre de GN / EN</b>	2
<b>Hauteur nette [mm]</b>	850	<b>Taille de l'appareil - GN / EN</b>	GN 1/1
<b>Poids net [kg]</b>	92.00	<b>Température minimale de l'appareil [° C]</b>	-2
<b>Puissance électrique [kW]</b>	0.247	<b>Température maximale de l'appareil [° C]</b>	8
<b>Alimentation</b>	230 V / 1N - 50 Hz	<b>Réfrigérant</b>	R290

# Fiche technique

Dessin technique



## Table réfrigérée positive GN 1/1 porte double

<b>Modèle</b>	<b>Code SAP</b>	00003805
RT 2D	<b>Groupe d'articles</b>	Tables réfrigérées positives et negatives

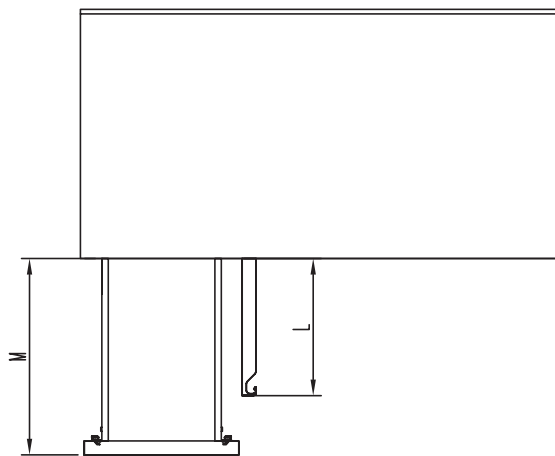
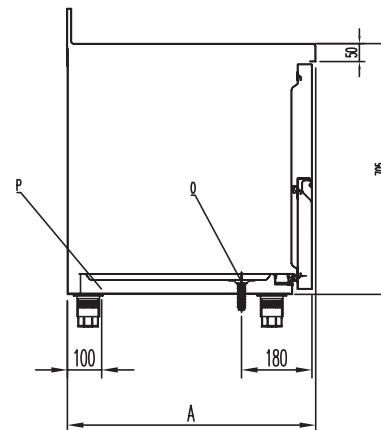
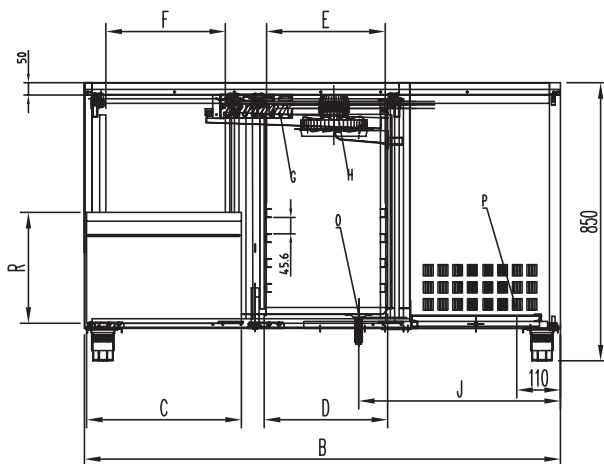

- P - Elektrina
- O - Odpad
- G - Výparník
- H - ventilátor

Model	A	B	C	D	E	F	J	L	M	R
RT 2D	700	1342	435	335	325	336	590	385	597	311
RT 3D	700	1792	435	335	325	336	590	385	598	311

### Table réfrigérée positive GN 1/1 porte double

<b>Modèle</b>	<b>Code SAP</b>	00003805
RT 2D	<b>Groupe d'articles</b>	Tables réfrigérées positives et negatives

# 1

#### Isolation 50 mm

Perte de chaleur minimale

- Économies d'énergie électrique
- Moins d'usure du compresseur grâce à des commutations moins fréquentes

# 2

#### Bloc de tiroir

Les tiroirs peuvent être placés à la place des portes 1/2+1/2

- Stockage plus efficace des aliments et moins de pertes de chaleur

# 3

#### Évier soudé

Possibilité de souder un évier hygiénique au-dessus de l'agrégat

- Rationalisation de l'environnement de travail, respect des règles d'hygiène

# Fiche technique

## Paramètres techniques



### Table réfrigérée positive GN 1/1 porte double

<b>Modèle</b>	<b>Code SAP</b>	00003805
RT 2D	<b>Groupe d'articles</b>	Tables réfrigérées positives et negatives

**1. Code SAP:**

00003805

**2. Largeur nette [mm]:**

1342

**3. Profondeur nette [mm]:**

700

**4. Hauteur nette [mm]:**

850

**5. Poids net [kg]:**

92.00

**6. Largeur brute [mm]:**

1420

**7. Profondeur brute [mm]:**

820

**8. Hauteur brute [mm]:**

1085

**9. Poids brut [kg]:**

105.00

**10. Type d'appareil:**

Appareil électrique

**11. Puissance électrique [kW]:**

0.247

**12. Alimentation:**

230 V / 1N - 50 Hz

**13. Classe d'énergie:**

C

**14. Réfrigérant:**

R290

**15. Type de refroidissement:**

Dynamique

**16. Matériel:**

Inox

**17. Propriétés de l'appareil 2:**

Refroidis

**18. Taille de l'appareil - GN / EN:**

GN 1/1

**19. Nombre de GN / EN:**

2

**20. Pieds réglables:**

Oui

**21. Épaisseur de l'isolation [mm]:**

60

**22. Nombre de portes:**

2

**23. Unité:**

Droite

**24. Type de contrôle:**

Digitale

**25. HACCP:**

Oui

**26. Température minimale de l'appareil [° C]:**

-2

**27. Température maximale de l'appareil [° C]:**

8

**28. Volume brut [m3]:**

1.263

# Fiche technique

Paramètres techniques



## Table réfrigérée positive GN 1/1 porte double

<b>Modèle</b>	<b>Code SAP</b>	00003805
RT 2D	<b>Groupe d'articles</b>	Tables réfrigérées positives et negatives

### 29. Volume net [m3]:

0.798